

MIXER

ROBAND Milkshake Mixer sono ideali per ottenere Milkshake e frullati perfetti. Il nuovo Sistema 'Saturn beater' garantisce risultati cremosi ed extra-soffici con semplici ingredienti.

La fusione tra lo stile, potenza e performance dei Milkshake Mixers Roband sono un must per i caffè e fast food.

CARATTERISTICHE

- Due velocità -motore 13,000 RPM
- Sistema 'Saturn beater' per risultati extra cremosi
- Battitore in acciaio inox ad alte prestazioni incluso per l'utilizzo con il gelato
- Pulsante due velocità e on/off separati con protezione
- Disponibile nei colori rosso, bianco e nero
- Base in acciaio inox veloce e facile da pulire
- Miscelatore inox alte prestazioni
- 710 ml (24 fl.oz.) la tazza non va inclinata per essere rimossa
- Tazza in acciaio inox inclusa
- Operazione 'mani libere' durante l'utilizzo la tazza è appoggiata sul supporto tazza

**DM21B****DM21W**



MIXER

SPECIFICHE TECNICHE

MODELLO	COLORE	POTENZA Watt	CORRENTE Amps
DM21W	Bianco	150	0.7
DM21R	Rosso	150	0.7
DM21B	Nero	150	0.7

Battitore in acciaio inox da usare col gelato



Sistema 'Saturn beater' per risultati extra cremosi



Base facile e veloce da pulire



Pulsante due velocità e on/off separati con protezione



DM21R

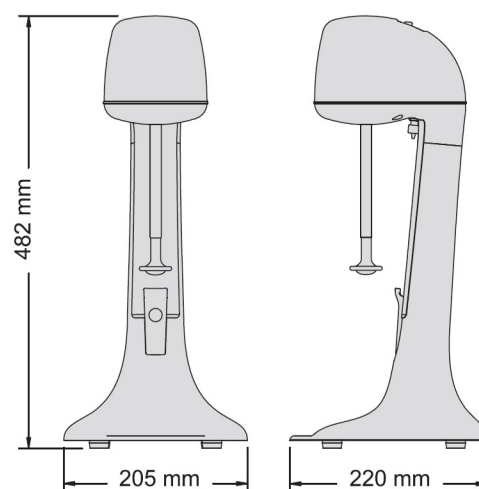

Distribuito da:

NOAW srl

via Colombera 27, 21048 Solbiate Arno VA - Italy

Tel. +39.0331.219723 - Fax +39.0331.219723 - e-mail: noaw@noaw.it

www.noaw.it - www.noawsrl.com