

Elegantemente progettato, il rivoluzionario tostapane Sycloid® definisce un nuovo standard per la produzione di pane tostato ad alta velocità. La scocca esterna è molto elegante ma offre un funzionamento ad alta efficienza energetica riducendo il tempo di tostatura ma comunque fornendo risultati eccezionali.

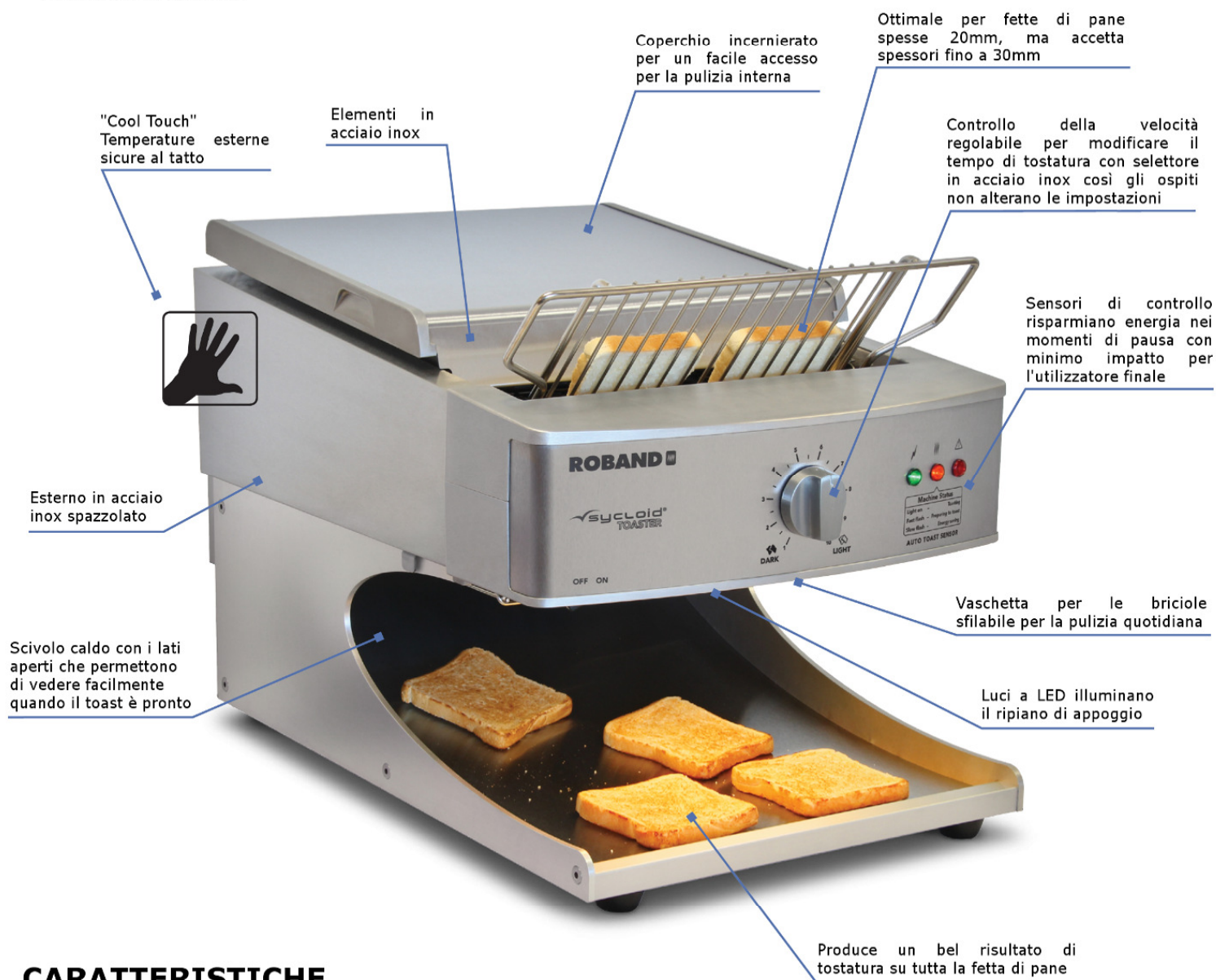

CARATTERISTICHE

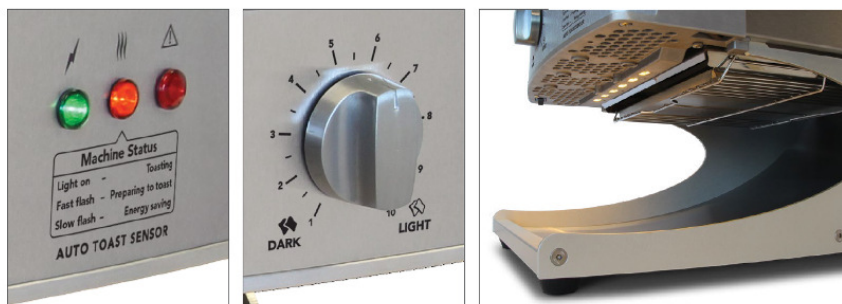

- A. Indicatori di stato intelligenti
- B. Controllo della velocità regolabile
- C. Luci a LED illuminano il ripiano di appoggio

CARATTERISTICHE

- Il tostapane Sycloid® ST500A è una macchina da 13 ampère che produce oltre 500 fette all'ora.
- E' ottimizzato per gestire fette di pane dallo spessore di 20 mm. fino a 30 mm.
- Per questo tostapane la sicurezza è di primaria importanza quindi è stato progettato con il dispositivo "cool to touch" tocco di sicurezza e un coperchio di chiusura fermo.
- Design intelligente ad alta efficienza energetica. Una modalità di risparmio energetico automatico permette il risparmio energia durante i periodi tranquilli grazie al ridimensionamento dei consumi energetici. La funzione di auto-senso intelligente rileva quando una nuova fetta viene inserita nella macchina e prepara automaticamente la macchina per tostare il pane. Il livello di potenza in questa modalità è equilibrato e ottimizzato per garantire il recupero rapido per garantire un impatto minimo da parte dell'utente.
- Un regolatore di velocità facile da usare e affidabile permette di regolare il tempo di tostatura per tenere conto di diversi tipi di pane da tostare.
- I clienti possono facilmente vedere quando il loro pane è pronto da tutto il buffet grazie allo scivolo di ritorno elegantemente illuminato a LED che fornisce un facile e illuminata visione del pane. L'ampia apertura sottostante permette un facile uscita per i toast, inoltre il calore radiante dagli elementi aiuta a tenere in caldo le fette.
- Caratterizzato da robusti elementi in acciaio inox, il tostapane Sycloid® dispone anche di un moderno esterno in acciaio inox spazzolato, perfetto per mascherare le impronte. Esso include anche un vassoio raccogli-briciole estraibile per la pulizia di tutti i giorni e una copertura superiore a cerniera che consente un facile accesso per pulire l'interno.
- Il tostapane Sycloid® produce un bel risultato di tostatura su tutta la fetta di pane.

SPECIFICHE

| MODELLO | FETTE/H (minimo) | POTENZA Watt | CORRENTE Amps | DIMENSIONI (l x p x a) mm | PESO kg |
|---------|---------------------|-----------------|------------------|------------------------------|------------|
| ST500A | 500 | 2900 | 12.8 | 412 x 596 x 421 | 23.8 |

DIMENSIONI - TUTTI I MODELLI

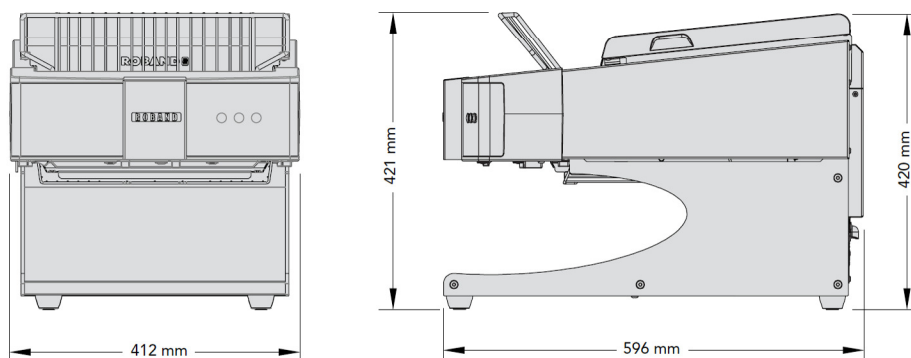

Distribuito da:

NOAW srl

via Colombera 27, 21048 Solbiate Arno VA - Italy

Tel. +39.0331.219723 - Fax +39.0331.219723 - e-mail: noaw@noaw.it

www.noaw.it - www.noawsrl.com